

ТАБЛИЦА СООТВЕТСТВИЯ СТАНДАРТОВ DIN, ГОСТ, ISO.

Таблица соответствия крепежа немецкого стандарта **DIN**, российского стандарта **ГОСТ** и международного стандарта **ISO**.

DIN (Deutsches Institut für Normung) - Немецкий институт по стандартизации (член ISO).

ГОСТ (Государственный стандарт) - национальный стандарт РФ, межгосударственный стандарт в СНГ.











ISO (International Organization for Standardization) - Международная организация по стандартизации.



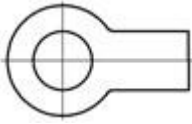





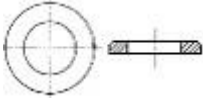

CEN - Европейский комитет по стандартизации.







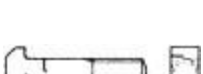
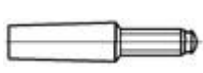
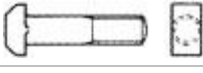

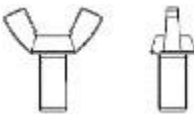
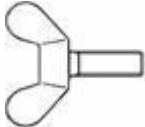
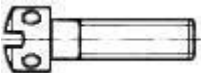

DIN EN - немецкое издание европейского стандарта, которое без каких-либо изменений принимается всеми членами Европейского комитета по стандартизации (CEN).

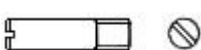



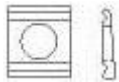

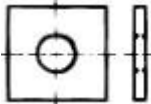
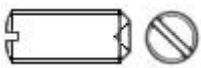



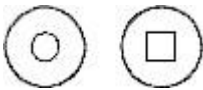

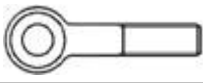
DIN EN ISO - стандарты, совместно разработанные и изданные ISO и Европейской комиссией по стандартизации (CEN).

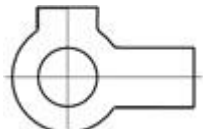

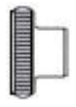

DIN ISO - стандарт ISO, принятый как национальный без каких-либо изменений.





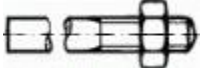

Стандарт DIN	Наименование по DIN и размеры	Изображение	Стандарт_ГОСТ	Стандарт_ISO
DIN 1	Штифт конический незакалённый, форма В, точёный, конусность 1:50; диаметр от 1 до 10, длина от 8 до 100		ГОСТ 3129-70	ISO 2339
DIN 7	Штифт цилиндрический, направляющий, диаметр от 1 до 20, длина от 3 до 120		ГОСТ 3128-70	ISO 2338
DIN 84	Винт с цилиндрической головкой, прямой шлиц, форма А; диаметр от М2 до М10, длина 3 - 100		ГОСТ 1491-80	ISO 1207
DIN 85	Винт с цилиндрической скруглённой головкой, прямой шлиц, форма А; диаметр от М1.6 до М10, длина от 3 до 100		ГОСТ 17473-80	ISO 1580
DIN 93	Шайба стопорная с лапкой для болтов диаметром от М3 до М54		ГОСТ 13463-77 ГОСТ 13464-77	
DIN 94	Шплинт стальной, диаметр от 1 до 13, длина от 6 до 140		ГОСТ 397-79	ISO 1234
DIN 95	Шуруп по дереву с полупотайной головкой, прямой шлиц; диаметр от 1.6 до 8, длина от 8 до 130		ГОСТ 1146-80	
DIN 96	Шуруп по дереву с полукруглой головкой, прямой шлиц; диаметр от 1.6 до 8, длина от 8 до 150		ГОСТ 1144-80	
DIN 97	Шуруп по дереву с потайной головкой, прямой шлиц; диаметр от 2 до 10, длина от 8 до 180		ГОСТ 1145-80	
DIN 99	Ручка коническая зажимная			
DIN 124	Заклепка под молоток стальная с полукруглой головкой, диаметр			ISO 1051

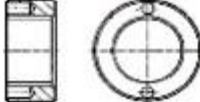

	заклепки от 10 до 36 мм, длина от 30 до 200 мм			
DIN 125 A	Шайба плоская, без фаски, форма А; диаметр внутренний от 1.7 до 54 мм		ГОСТ 11371-78 ГОСТ 9649-78	ISO 7089 ISO 7090
DIN 125 B	Шайба плоская, с фаской, форма В; диаметр внутренний от 5.3 до 34 мм		ГОСТ 11371-78 ГОСТ 9649-78	ISO 7089 ISO 7090
DIN 125	Шайба плоская HV-300, форма А - без фаски. Шайба изготавливается из высокопрочной стали.		ГОСТ 11371-78 ГОСТ 9649-78	ISO 7089 ISO 7090
DIN 126	Шайба плоская, стальная, диаметр внутренний от 5,5 до 96			ISO 7091
DIN 127	Шайба пружинная (гровер) форма А - острые кромки, форма В - притупленные кромки; диаметр внутренний от 2 до 100		ГОСТ 6402-70	
DIN 128 A	Шайба пружинная одновитковая (гровер), форма А – изогнутая; диаметр внутренний от 2.1 до 36.5			
DIN 128 B	Шайба пружинная одновитковая (гровер) форма В – волнистая; диаметр внутренний от 2 до 100			
DIN 137 A	Шайба пружинная изогнутая, форма А, диаметр внутренний от 1.3 до 10.5 мм			
DIN 137 B	Шайба пружинная волнистая, форма В, диаметр внутренний от 3.2 до 25 мм.			
DIN 186	Болт к пазам станочным обработанным, Т-образный, неполная резьба, четырехгранный подголовник. М8 - М30, L 20 - 240		ГОСТ 13152-67	
DIN 188	Болт к пазам станочным обработанным, Т-образный, неполная резьба, с носиком М8 - М30, L 20 - 240			
DIN 258	Штифт конический с резьбовой цапфой, конусная часть постоянной длины; конусность 1:50; диаметр от М5 до М16, длина от 40 до 160			ISO 8992
DIN 261	Болт к пазам Т-образный с неполной резьбой, сталь			
DIN 302	Заклепка с потайной головкой, диаметр заклепки от 10 до 30 мм, длина от 30 до 200 мм.			ISO 1051
DIN 315	Гайка-барашек, прямоугольные лепестки, американская форма, диаметр от М3 до М20		ГОСТ 3032-76	

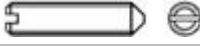



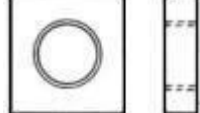



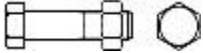

DIN 315	Гайка-барашек, с округлыми лепестками, немецкая форма, диаметр от М4 до М20		ГОСТ 3032-76	
DIN 316	Винт барашек с прямоугольными лепестками, американская форма, размеры: диаметр от М3 до М12, длина от 10 до 60 мм			
DIN 316	Винт-барашек с округлыми лепестками, немецкая форма, размеры: диаметр от М4 до М12, длина от 16 до 40 мм.			
DIN 404	Винт с увеличенной цилиндрической головкой, и радиальными отверстиями, прямой шлиц М3-М6 L430			
DIN 417	Винт установочный с цапфой, прямой шлиц М2.5-М20 L3-100		ГОСТ 1478-93	ISO 7435
DIN 427	Винт установочный (штифт резьбовой), неполная резьба, прямой шлиц М3-М10 L6-45		ГОСТ 18746-80	EN ISO 2342
DIN 431	Гайка трубная низкая шестигранная с трубной дюймовой резьбой R1/8-R2		ГОСТ 15522-70	
DIN 432	Шайба стопорная с наружным выступом, диаметр внутренний от 4.3 до 40			
DIN 433	Шайба плоская узкая, подкладная для винтов с цилиндрической головкой; диаметр внутренний от 1.7 до 21		ГОСТ 10450-78	ISO 7092
DIN 434	Шайба кося квадратная клиновья с двойной проточкой, уклон 8%, для швеллеров, D 9-26		ГОСТ 10906-78	
DIN 435	Шайба кося квадратная клиновья с проточкой, уклон 14%, для балок двутавровых, D 9-26		ГОСТ 10906-78	
DIN 436	Шайба квадратная для деревянных конструкций, D 9-56			ISO 7094
DIN 438	Винт установочный с засверленным концом и прямым шлицем, М3-М10 L340		ГОСТ 1477-93	ISO 7436
DIN 439	Гайка шестигранная низкая, с фаской, крупная резьба; диаметр от М1.6 до М48		ГОСТ 5916-70	ISO 4035 ISO 4036 ISO 8675
DIN 439	Гайка с левой резьбой, шестигранная, низкая, с фаской, диаметр резьбы от М6 до М36			ISO 4035 ISO 4036 ISO 8675

DIN 439	Гайка с мелкой резьбой, шестигранная, низкая, с фаской, диаметр резьбы от М8х0.75 до М33х2			ISO 4035 ISO 4036 ISO 8675
DIN 440	Шайба увеличенная плоская, для деревянных конструкций; форма R - с круглым отверстием, форма V - с квадратным отверстием		ГОСТ 6958-78	ISO 7094
DIN 442	Крышка для укупорки закатыванием стальная, номинальный диаметр от 16 до 50 мм			
DIN 443	Крышка для укупорки вдавливанием стальная, диаметр от 8 до 50 мм			
DIN 444	Болт высокопрочный откидной; форма В, диаметр от М6 до М36, длина от 30 до 320		ГОСТ 14724-69 ГОСТ 14725-69 ГОСТ 3033-79	
DIN 462	Шайба стопорная с внутренним выступом (для гайки шлицевой DIN 1804), диаметр внутренний от 6 до 40			
DIN 463	Шайба стопорная с 2 лапками (стопорная шайба с 2 язычками); диаметр внутренний от 3.2 до 54		ГОСТ 13463-77 ГОСТ 13464-77	
DIN 464	Винт с накатанной головкой (с накаткой), нажимной, высокий М3-М10 L 4-50			
DIN 465	Винт с накатанной головкой (с накаткой), с прямым шлицем, нажимной, высокий. М3-М10 L 4-50			
DIN 466	Гайка рифлёная (с накаткой), высокая, нажимная, М2-М10			
DIN 467	Гайка круглая низкая рифленая (с накаткой), М2 - М10			
DIN 470	Шайба запорная стальная, диаметр 10-63			
DIN 471	Кольцо стопорное наружное для вала, нормальное исполнение, форма А; диаметр вала от 3 до 380		ГОСТ 13942-86	
DIN 472	Кольцо стопорное внутреннее для отверстия, нормальное исполнение, форма I; диаметр отверстия от 8 до 360		ГОСТ 13943-86	
DIN 478	Винт установочный с квадратной головкой и буртиком, М6-М24 L16-180		ГОСТ 1488-84	
DIN 479	Винт установочный с квадратной головкой и подголовком, М5 - М24 L10-120		ГОСТ 1482-84 ГОСТ 1485-84	



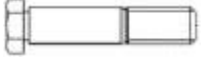

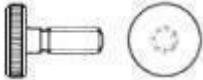

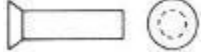

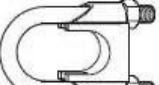

DIN 480	Винт установочный с квадратной головкой, буртиком и закругленным концом, М 8 -М24 L20-160		ГОСТ 1486-84	
DIN 508	Гайка для Т-образных пазов, М5-М48			ISO 299
DIN 525	Шпилька приварная с гайкой, резьбовая стальная, М6-М36			ISO 2339
DIN 529	Болты анкерные форма А, форма В, форма D, форма F			



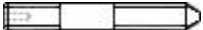

DIN 529 MU	Болт анкерный форма С (Шпилька с раздвоенным концом с гайкой) М 8 - М36 L 80 - 1000			
DIN 546	Гайка круглая шлицевая; диаметр от М1.4 до М20		ГОСТ 11871-88 ГОСТ 10657-80	
DIN 547	Гайка круглая с двумя торцевыми отверстиями, диаметр от М3 до М10			
DIN 548	Гайка круглая с радиальными отверстиями, диаметр от М4 до М10			
DIN 551	Винт установочный с прямым шлицем и плоским концом; диаметр от М2 до М20, длина от 4 до 100		ГОСТ 1477-93	ISO 4766
DIN 553	Винт установочный стопорный с прямым шлицем и острым (коническим) концом; диаметр от М2 до М20, длина от 5 до 100		ГОСТ 1476-93	ISO 7434
DIN 555	Гайка шестигранная, (аналог DIN 934), диаметр от М5 до М30		ГОСТ 5915-70 ГОСТ 5927-70	ISO 4034
DIN 557	Гайка квадратная класса С с фаской от М5 до М16			
DIN 558	Болт с шестигранной головкой и полной резьбой (аналог DIN 933), М5-М24 L 10 - 120			ISO 4018
DIN 561	Болт с шестигранной уменьшенной головкой и цапфой, полная резьба, форма В - со сбегом, кл. прочности 8.8; диаметр от М6 до М36, длина от 10 до 200		ГОСТ 1481-84	
DIN 562	Гайка квадратная низкая класса В; от М2 до М10			





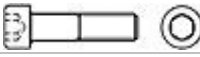
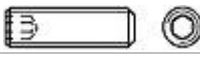

DIN 564	Болт стопорный высокопрочный с шестигранной уменьшенной головкой и заостренной цапфой, полная резьба, форма В - со сбегом, кл. прочности 8.8; диаметр от М6 до М30, длина от 12 до 120			
DIN 571	Шуруп по дереву с шестигранной головкой (сантехнический), производственный класс С; диаметр от 5 до 20, длина от 20 до 300		ГОСТ 11473-75	
DIN 580	Рым-болт кованый с буртиком и канавкой, обработка в ковочном штампе; диаметр от М6 до М100; резьба мелкая, нормальная, дюймовая		ГОСТ 4751-73	ISO 3266



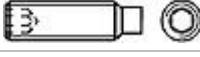

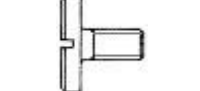
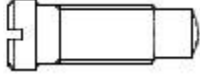
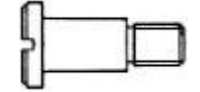
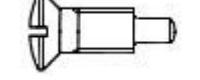
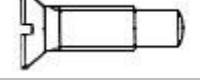

DIN 582	Рым-гайка кованая, обработка в ковочном штампе; диаметр от М6 до М72, резьба мелкая, нормальная, дюймовая			
DIN 601 MU	Болты с шестигранной головкой (аналог DIN 931), класс точности С, с гайкой, от М6 до М42 L 16 - 600			ISO 4016
DIN 603	Болт мебельный с полукруглой головкой и квадратным подголовком; производственный класс С; диаметр от М5 до М20, длина от 12 до 260		ГОСТ 7802-81	ISO 8677
DIN 604	Болт мебельный с потайной головкой и усом, от М6 до М24, длина от 20 до 140			
DIN 605	Болт с потайной головкой и высоким четырехгранным подголовком от М6 до М10, длина от 25 до 100		ГОСТ 17673-81	
DIN 607	Болт с полукруглой головкой и усом, резьба от М8 до М16, длина от 16 до 60		ГОСТ 7801-81	
DIN 608	Болт мебельный с потайной головкой и низким квадратным подголовком; диаметр от М8 до М16, длина от 25 до 80			
DIN 609	Болт стяжной призонный шестигранный с длинной резьбовой цапфой, с мелкой и крупной резьбой			
DIN 610	Болт стяжной призонный с шестигранной головкой и короткой резьбовой цапфой от М8 до М36, длина от 25 до 200			
DIN 653	Винт прижимной низкий с накатанной головкой от М3 до М10, длина от 6 до 50			
DIN 660	Заклепка под молоток с полукруглой головкой, диаметр от 2 до 10 мм		ГОСТ 10299-80	ISO 1051
DIN 661	Заклепка под молоток с потайной головкой, диаметр от 2 до 10 мм		ГОСТ 10300-80	ISO 1051









DIN 662	Заклепка с полупотайной головкой номинальным диаметром от 2 до 8 мм		ГОСТ 10301-80	ISO 1051
DIN 674	Заклепка с полукруглой низкой головкой номинальным диаметром от 1,4 до 6 мм		ГОСТ 10302-80	ISO 1051
DIN 675	Заклепка с плоской потайной головкой номинальными диаметрами от 3 до 5 мм			ISO 1051
DIN 703	Кольцо установочное с гнездом для винта, внутренний диаметр от 24 до 120 мм			
DIN 705 A	Кольцо установочное стальное, форма А, без установочного винта, второй зажимной винт для размеров 70-80 мм, диаметры: от 4 до 80 мм.			





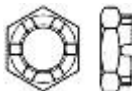





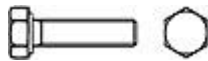
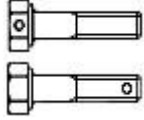
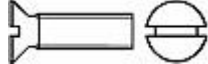

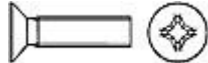
DIN 705 B	Кольцо установочное стальное с отверстием под конический штифт, форма В, диаметры: от 5 до 100 мм.			
DIN 741	Зажим для троса с двумя шестигранными гайками, форма В; для троса диаметром от 3 до 40 мм.			
DIN 763	Цепь грузовая стальная сварная длиннозвенная; диаметр от 2.0 до 13.0; рабочая нагрузка от 45 до 1650 кг			
DIN 766	Цепь грузовая стальная сварная короткозвенная; диаметр от 3 до 16; нагрузка от 75 до 2500 кг			
DIN 787	Винт для Т-образных пазов			ISO 299
DIN 792	Болт с потайной цилиндрической головкой и усом			
DIN 797	Болт анкерный фундаментный, М24 - М100			
DIN 798	Гайка анкерная квадратная оцинкованная для анкерных болтов, М24 - М100			
DIN 835	Шпилька резьбовая, ввинчиваемый конец ~ 2d, М6 - М16		ГОСТ 22038-76	
DIN 905	Ключ для болтов с внутренним четырёхгранником 11 мм			
DIN 906	Пробка (заглушка) резьбовая коническая с внутренним шестигранником		ОСТ 2С98-3-73	
DIN 908	Пробка (заглушка) резьбовая цилиндрическая с фланцем и внутренним шестигранником		ОСТ 2С98-4-73	
DIN 909	Пробка (заглушка) резьбовая коническая с шестигранной головкой, резьба метрическая мелкая или дюймовая			



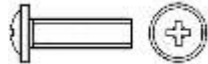





DIN 910	Пробка (заглушка) резьбовая с фланцем и шестигранной головкой			
DIN 911	Ключ шестигранный			ISO 2936
DIN 912	Винт с цилиндрической головкой и внутренним шестигранником под ключ, полная и неполная резьба; диаметр от M2,5 до M64, длина от 4 до 600		ГОСТ 11738-84	ISO 4762 ISO 21269
DIN 913	Винт установочный с внутренним шестигранником и плоским концом; диаметр от M3 до M24, длина от 3 до 160		ГОСТ 11074-93	ISO 4026
DIN 914	Винт установочный стопорный с внутренним шестигранником и заостренным (коническим) концом;		ГОСТ 8878-93	ISO 4027

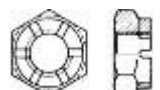

	диаметр от M2,5 до M24, длина от 3 до 100			
DIN 915	Винт установочный с внутренним шестигранником и цилиндрическим концом (цапфой); диаметр от M3 до M24, длина от 3 до 140		ГОСТ 11075-93	ISO 4028
DIN 916	Винт установочный с внутренним шестигранником и засверленным остриём; диаметр от M2,5 до M24, длина от 3 до 60		ГОСТ 28964-91	ISO 4029
DIN 917	Гайка колпачковая шестигранная глухая низкая; от M3 до M48			
DIN 920	Винт с уменьшенной цилиндрической головкой и прямым шлицем, от M1,6 до M10			
DIN 921	Винт с большой плоской цилиндрической головкой и прямым шлицем от M2 до M10 длина от 3 до 30			
DIN 922	Винт с плоской уменьшенной головкой и цилиндрической цапфой, от M1,4 до M10			
DIN 923	Винт ступенчатый установочный с цилиндрической головкой и прямым шлицем, от M2 до M10, длина от 1,6 до 25			
DIN 924	Винт с полупотайной головкой со шлицем и цапфой			
DIN 925	Винт с потайной головкой со шлицем и цапфой			
DIN 926	Винт без головки со шлицем и цапфой, от M1 до M6			









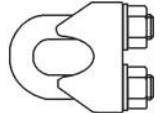
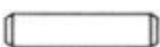

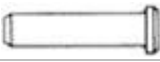
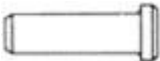
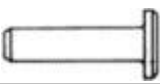

DIN 927	Винт с цилиндрической цапфой и шлицем, от М1 до М6			
DIN 928	Гайка квадратная приварная от М3 до М16			
DIN 929	Гайка шестигранная приварная от М3 до М16			
DIN 931	Болт с шестигранной головкой с метрической неполной резьбой от М6 до М56 длина от 35 до 380		ГОСТ 7798-70 ГОСТ 7805-70	ISO 4014
DIN 933	Болт с шестигранной головкой с метрической мелкой и очень мелкой полной резьбой от М4 до М42, длина от 6 до 240 мм		ГОСТ 7798-70 ГОСТ 7805-70	ISO 4017
DIN 933	Болт с шестигранной головкой, прямой шлиц, полная резьба М5, М6, М8, длина от 8 до 40 мм		ГОСТ 7798-70 ГОСТ 7805-70	ISO 4017
DIN 934	Гайка шестигранная с крупной резьбой, оцинкованная, высокопрочная от М1,6 до М140		ГОСТ 5915-70 ГОСТ 5927-70	ISO 4032 ISO 8673

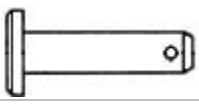
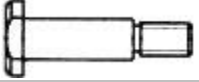

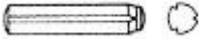
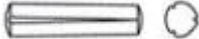
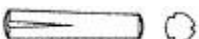







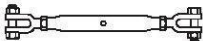

DIN 934	Гайка шестигранная с мелкой резьбой, оцинкованная, высокопрочная от М8х1 до М36х3		ГОСТ 5915-70 ГОСТ 5927-70	ISO 4032 ISO 8673
DIN 934	Гайка шестигранная с левой резьбой, оцинкованная, высокопрочная от М5li до М30li		ГОСТ 5915-70 ГОСТ 5927-70	ISO 4032 ISO 8673
DIN 935	Гайка корончатая, до М10 - прорезная, под шплинт шестигранная от М4 до М100		ГОСТ 5918-73 ГОСТ 5932-73	EN ISO 7035 7036 7037
DIN 936	Гайка шестигранная низкая от М8 до М64		ГОСТ 5916-70	ISO 4035 ISO 8675
DIN 937	Гайка корончатая низкая, до М10 - прорезная, шестигранная, от М6 до М52		ГОСТ 5932-73 ГОСТ 5919-73	EN ISO 7038
DIN 938	Шпилька резьбовая, ввинчиваемый конец ~ 1d , диаметр от М5 до М36, длина от 16 до 200		ГОСТ 22033-76	
DIN 939	Шпилька резьбовая, ввинчиваемый конец ~ 1.25d , диаметр от М6 до М36, длина от 16 до 220		ГОСТ 22034-76 ГОСТ 22035-76	
DIN 940	Шпилька резьбовая, ввинчиваемый конец ~ 2.5d , диаметр М8 до М20, длина от 25 до 150 мм			
DIN 960	Болт с шестигранной головкой с метрической мелкой и супермелкой резьбой, неполная резьба; диаметр от М8 до М42, длина от 30 до 300			ISO 8765 ISO 8676



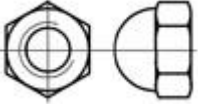
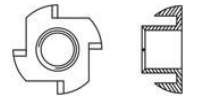

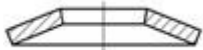

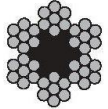



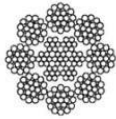

DIN 961	Болт с шестигранной головкой с метрической мелкой и супермелкой резьбой, полная резьба; диаметр от M2 до M16, длина от 10 до 300			ISO 8676
DIN 962	Болт с шестигранной головкой и отверстием для шплинта			ISO 7378 ISO 8991
DIN 963	Винт с потайной головкой, оцинкованный, прямой шлиц, форма А; диаметр от M1.6 до M12, длина от 4 до 100		ГОСТ 17475-80	ISO 2009
DIN 964	Винт с полупотайной головкой, прямой шлиц, форма А; диаметр от M2 до M10, длина от 4 до 100		ГОСТ 17474-80	ISO 2010
DIN 965	Винт с потайной головкой, оцинкованный, крестообразный шлиц (Ph или Pz); диаметр от M2 до M10, длина от 5 до 100 мм		ГОСТ 17475-80	ISO 7046-1 ISO 7046-2
DIN 965	Винт с потайной головкой Torx, оцинкованный; диаметр от M4 до M6, длина от 12 до 30 мм		ГОСТ 17475-80	ISO 7046-1 ISO 7046-2
DIN 966	Винт с полупотайной головкой, крестообразный шлиц PH; диаметр от M2.5 до M10, длина от 4 до 100		ГОСТ 17474-80	ISO 7047
DIN 966	Винт с полупотайной головкой, крестообразный шлиц PZ; диаметр от		ГОСТ 17474-80	ISO 7047
	M2 до M6, длина от 3 до 100			
DIN 967	Винт полусфера с прессшайбой, с крестообразным шлицем и метрической полной резьбой		ГОСТ 11644-75	
DIN 968	Шуруп саморез с полукруглой головкой с буртиком и крестообразным шлицем для листового металла			
DIN 970	Гайка шестигранная с метрической и дюймовой резьбой			ISO 4032
DIN 971	Гайка шестигранная с метрической мелкой резьбой			ISO 8673 ISO 8674
DIN 975	Шпилька резьбовая оцинкованная метровая с метрической резьбой по всей длине от M2 до M56, длина 1000 и 2000 мм			
DIN 976-1	Шпилька (штанга) резьбовая, оцинкованная, нержавеющая, метровая с метрической резьбой, диаметр M2 до M42, длина 1000, 2000, 3000 мм. Вместо бывшего DIN 975.			

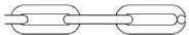



DIN 976-1	Шпилька резьбовая с метрической полной резьбой, форма В, оцинкованная, нержавеющая, диаметр М6 до М16, длина от 25 до 300 мм			
DIN 976	Резьбовая шпилька (GS), с метрической резьбой по всей длине, диаметр от М6 до М20, длина от 40 до 300 мм			
DIN 977	Гайка шестигранная приварная с фланцем			ISO 21670
DIN 979	Гайка корончатая низкая с крупным и мелким шагом резьбы, диаметр от М8 до М52			ISO 7038
DIN 980	Гайка шестигранная самоконтрящаяся со скошенными краями, диаметр от М4 до М36			ISO 7042 ISO 10513
DIN 981	Гайка круглая шлицевая используется с многолапчатой шайбой DIN 5406			
DIN 982	Гайка шестигранная самоконтрящаяся, самостопорящаяся, высокая, с неметаллическим (нейлоновым) вкладышем, диаметр от М4 до М30			ISO 7040, ISO 10512
DIN 983	Кольцо стопорное пружинное наружное с лапками для вала			
DIN 984	Кольцо стопорное пружинное внутреннее с лапками для отверстия			
DIN 985	Гайка шестигранная самоконтрящаяся, самостопорящаяся, низкая,			ISO 10511



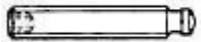
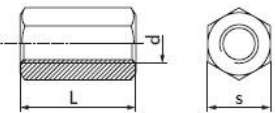
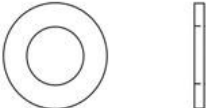
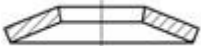

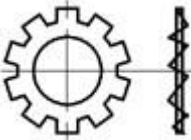
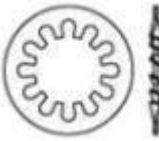
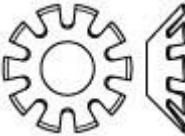
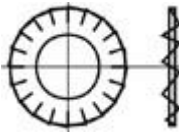
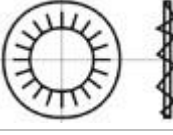
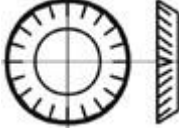

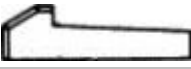
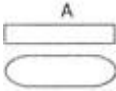
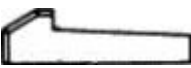

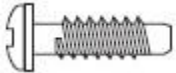
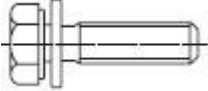
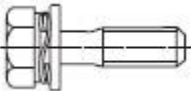

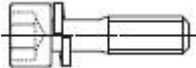
	оцинкованная, с нейлоновым вкладышем; диаметр от М2,5 до М56			
DIN 986	Гайка шестигранная колпачковая самоконтрящаяся, самостопорящаяся, диаметр от М4 до М20			
DIN 988	Шайба регулировочная, плоская, подгоночная калиброванная диаметр внутренний от 4 до 110, диаметр наружный от 8 до 140, толщина от 0.1 до 2			
DIN 1052	Шайба плоская увеличенная подкладная для соединений деревянных элементов, внутренний диаметр от 14 до 27 мм			
DIN 1142	Зажим троса, каната металлический стальной с двумя шестигранными гайками, тяжелое исполнение.			
DIN 1433	Палец цилиндрический			





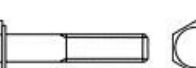



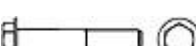

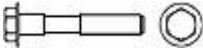

DIN 1434	Палец цилиндрический с уменьшенной головкой			
DIN 1435	Палец цилиндрический с головкой			
DIN 1436	Палец цилиндрический с головкой			
DIN 1440	Шайба плоская усиленная под палец, диаметр от М3 до М100			ISO 8738
DIN 1441	Шайба плоская под палец, диаметр от М5 до М102			
DIN 1443	Штифт цилиндрический без головки, А - без отверстий под шплинты, В - с отверстиями под шплинты			ISO 2340
DIN 1444	Штифт цилиндрический с головкой, А - с отверстием под шплинт, В - без отверстия под шплинт			ISO 2341
DIN 1445	Болт с головкой и резьбовой цапфой			
DIN 1469	Штифт просечной цилиндрический с шейкой			
DIN 1470	Штифт цилиндрический насечённый, насечки параллельные по всей длине штифта с направляющей частью, диаметр от 1 до 25, длина от 4 до 160			ISO 8739
DIN 1471	Штифт конический насеченный по всей длине, диаметр от 1 до 25, длина от 4 до 160			ISO 8744
DIN 1472	Штифт конический насеченный на половину от всей длины, диаметр от 1 до 25, длина от 4 до 160			ISO 8745
DIN 1473	Штифт цилиндрический с тремя насечками по всей длине и фаской;			ISO 8740
	диаметр от 1 до 25, длина от 4 до 160			
DIN 1474	Штифт забивной цилиндрический насеченный с насечкой 1/2 длины с утолщением			ISO 8741
DIN 1475	Штифт цилиндрический насеченный с насечкой посередине 1/3 длины			ISO 8742
DIN 1476	Штифт (заклепка) цилиндрический с полукруглой головкой и насечкой по всей длине; диаметр от 1,4 до 6, длина от 3 до 30			ISO 8746
DIN 1477	Штифт с потайной головкой насечённый по всей длине; диаметр от 1,4 до 6, длина от 3 до 25			ISO 8747

DIN 1478	Талреп закрытый. Варианты: крюкпетля (А), петля-петля (В), крюк-крюк (С), вилка-вилка (GE). Диаметр резьбы от М6 до М50, длина корпуса от 100 до 400 мм, допустимая нагрузка от 0,2 до 11 т.			
DIN 1479	Гайка (муфта) стяжная стальная шестигранная, диаметр от М6 до М36			
DIN 1480 SPRH	Талреп открытый, крюк - кольцо, диаметр резьбы от М6 до М56			
DIN 1480 SPRR	Талреп открытый, кольцо - кольцо, диаметр резьбы от М6 до М56			
DIN 1480 SPHH	Талреп открытый, крюк - крюк, диаметр резьбы от М6 до М56			
DIN 1481	Штифт пружинный цилиндрический, разрезной, трубчатый с фаской, диаметр от 1 до 50, длина от 4 до 200		ГОСТ 14229-93	ISO 8752
DIN 1587	Гайка шестигранная колпачковая высокая; диаметр от М3 до М36		ГОСТ 11860-85	
DIN 1624	Гайка мебельная забивная (врезная), диаметр от М4 до М10, длина от 6 до 13 мм			
DIN 1804	Гайка круглая шлицевая (гайка с прорезью), диаметр резьбы от М6 до М200		ГОСТ 11871-88	
DIN 1816	Гайка круглая с радиальными отверстиями для штифтов и метрической мелкой резьбой от М8х1 до М125х2		ГОСТ 6393-73	
DIN 2093	Пружина (шайба) тарельчатая усиленная (исп.А), нормальная (исп. В), облегчённая (исп. С), диаметр внутренний от 3.2 до 51, диаметр наружный от 8 до 100, толщина от 0.3 до 7		ГОСТ 3057-90	
DIN 2510-5	Гайка шестигранная нержавеющая для шпилек с утонченным стержнем; диаметр от М12 до М180х8.			
DIN 3017-1	Хомут червячный ленточный для шлангов, металлический, нержавеющий стальной, диапазон зажима от 8 до 100 мм.			
DIN 3055	Трос стальной оцинкованный 6х7+FC			
DIN 3060	Трос стальной оцинкованный круглопрядный 6х19+FC		ГОСТ 3070-88	

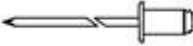
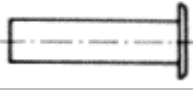
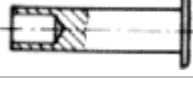
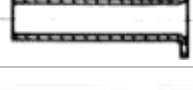









DIN 3061	Канат (трос) стальной многопрядный двойной свивки конструкции 8x19F(1+6+6F+12)+7x7(1+6)			
DIN 3570	Хомут U-образный (болт-скоба), трубный, металлический, нержавеющей стальной, форма А, без гаек.			
DIN 5406	Шайба многолапчатая используется с гайкой DIN 981; диаметр внутренний от 10 до 280 мм, диаметр наружный от 21 до 362 мм		ГОСТ 11872-89	
DIN 5587	Гайка шестигранная высокая, нержавеющая, с фаской; диаметр от М3 до М56			
DIN 5685	Цепь сварная общего назначения, А - короткозвенная, С - длиннозвенная			
DIN 5686	Цепь крученая стальная оцинкованная			
DIN 6303	Гайка с накаткой, диаметр резьбы от М5 до М12			
DIN 6319	Шайба сферическая, форма С		ГОСТ 13438-68	
DIN 6319	Шайба коническая, форма D (с внутренним конусом)			
DIN 6325	Штифт цилиндрический закалённый, шлифованный; диаметр от 2 до 20, длина от 5 до 120		ГОСТ 3128-70	ISO 8734
DIN 6330	Гайка шестигранная высокая М6-М48		ГОСТ 15523-70	
DIN 6331	Гайка шестигранная высокая с фланцем, высота = 1,5 диаметра, М6М48			
DIN 6332	Шпилька стопорная с упорной цапфой			
DIN 6334	Гайка втулка шестигранная удлиненная высота = 3 диаметра, М6 - М20			
DIN 6340	Шайба плоская усиленная закалённая			
DIN 6796	Шайба пружинная тарельчатая, зажимная, упругая для болтовых резьбовых соединений; диаметр внутренний от 2.2 до 31, диаметр наружный от 5 до 70		ГОСТ 13439-68	

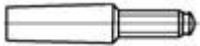

DIN 6797 A	Шайба зубчатая упругая, форма А (внешние зубцы); диаметр внутренний от 2.2 до 31;			
DIN 6797 I	Шайба зубчатая упругая форма I (внутренние зубцы); диаметр внутренний от 2.2 до 31		ГОСТ 10462-81	
DIN 6797 V	Шайба зубчатая упругая форма V (вогнутая); диаметр внутренний от 3.2 до 12.5		ГОСТ 10464-81	
DIN 6798 A	Шайба стопорная оцинкованная с упругими зубцами, Форма А (внешние зубцы)		ГОСТ 10463-81	
DIN 6798 J	Шайба стопорная оцинкованная с упругими зубцами, Форма J (внутренние зубцы); диаметр внутренний от 2.2 до 31		ГОСТ 10462-81	
DIN 6798 V	Шайба стопорная оцинкованная с упругими зубцами, Форма V (вогнутая), диаметр внутренний от 3.2 до 12.5		ГОСТ 10464-81	
DIN 6799	Шайба стопорная (упорная быстросъёмная); для вала диаметром от 2 до 38		ГОСТ 11648-75	
DIN 6884	Шпонка клиновая с головкой и без головки, с лыской			ISO 2492
DIN 6885-1	Шпонка призматическая, высокая, форма А		ГОСТ 23360-78	
DIN 6887	Шпонка клиновая врезная с головкой и без головки			ISO 774
DIN 6888	Шпонка сегментная		ГОСТ 24071-97	ISO 3912
DIN 6899	Коуш такелажный стальной для волокнистых канатов			
DIN 6900	Винты с невыпадающими шайбами (комбинированные)			
DIN 6901	Винты самонарезающие с невыпадающими плоскими шайбами (комбинированные)			
DIN 6902	Винты с невыпадающими плоскими шайбами			
DIN 6904	Винты с невыпадающими пружинными шайбами			











DIN 6905	Винты с невыпадающими пружинными шайбами			
DIN 6906	Винты с невыпадающими шайбами с пружинными зубьями			
DIN 6907	Винты с невыпадающими стопорными шайбами с зубьями			
DIN 6908	Винты с невыпадающими зажимными шайбами			
DIN 6911	Ключ торцевой для внутреннего шестигранника с направляющей двухсторонний изогнутый			
DIN 6912	Винт с низкой цилиндрической головкой и шестигранным углублением под ключ, диаметр от М4 до М30, длина от 6 до 180 мм			
DIN 6913	Шайба пружинная с защитным пояском (кожухом), стальная			
DIN 6914	Болт с шестигранной головкой с увеличенным размером под ключ для высоконагруженных резьбовых соединений (HV); диаметр от М12 до М36, длина от 30 до 240		ГОСТ 22353-77	ISO 7412
DIN 6915	Гайка шестигранная высокопрочная с увеличенным размером под ключ для высоконагруженных резьбовых соединений (HV), диаметр от М12 до М36			ISO 7414
DIN 6916	Шайба закалённая круглая для высоконагруженных предварительно напряжённых резьбовых соединений (HV) стальных конструкций, диаметр внутренний от 13 до 37, диаметр наружный от 24 до 66, толщина от 3 до 6			ISO 7416
DIN 6917	Шайба косая квадратная клиновидная с проточкой (14 Grad) для высоконагруженных предварительно напряжённых резьбовых соединений (HV) стальных конструкций			
DIN 6918	Шайба косая квадратная клиновидная с двумя проточками (8 Grad) для высоконагруженных предварительно напряжённых резьбовых соединений (HV) стальных конструкций			
DIN 6921	Болт высокопрочный с шестигранной головкой и фланцем; диаметр от М6 до М20, длина от 20 до 120			ISO 8100 ISO 8102

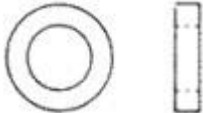
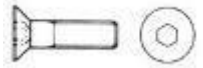

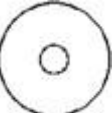

DIN 6922	Болт высокопрочный с шестигранной головкой и фланцем с увеличенной длиной резьбы			ISO 4162 ISO 8104
DIN 6923	Гайка шестигранная с фланцем; диаметр от M5 до M20			ISO 4161 ISO 10663
DIN 6924	Гайка шестигранная, самоконтрящаяся с неметаллическим вкладышем			ISO 7040 ISO 10512
DIN 6925	Гайка шестигранная самоконтрящаяся цельнометаллическая			ISO 7042 ISO 10513
DIN 6926	Гайка шестигранная с фланцем и кнотрящим пластиковым вкладышем; диаметр от M4 до M20			ISO 7043 ISO 12125
DIN 6927	Гайка шестигранная с фланцем, самоконтрящаяся, самостопорящаяся, цельнометаллическая; диаметр от M6 до M20			ISO 7044, ISO 12126
DIN 7337	Заклепка вытяжная стальная нержавеющая (тяговая комбинированная) с плоской головкой, диаметр от 3.0 до 5 мм, толщина скрепляемых материалов от 1 до 20 мм			ISO 14589 ISO 15977 ISO 15984 ISO 16582 ISO 16584
DIN 7338A	Заклепка для накладок тормозной колодки и для накладок сцепления			
DIN 7338B	Заклепка для накладок тормозной колодки и для накладок сцепления			
DIN 7338C	Заклепка для накладок тормозной колодки и для накладок сцепления			
DIN 7343	Штифт цилиндрический спиральный с 2-мя фасками усиленный			ISO 8750
DIN 7346	Штифт пружинный цилиндрический с прорезью, диаметр от 2 до 50, длина от 8 до 100			ISO 13337
DIN 7349	Шайба плоская увеличенная, усиленная; диаметр внутренний от 3,2 до 37, диаметр наружный от 9 до 68 мм, толщина от 1 до 10			
DIN 7380	Винт высокопрочный с полукруглой головкой и внутренним шестигранником			ISO 7380
DIN 7500	Винты резьбовыдавливающие Taprite (самонарезающие) из оцинкованной или нержавеющей стали, метрическая резьба.			ISO 7085
DIN 7500 C	Винт самонарезающий, резьбовыдавливающий Taprite, цилиндрическая головка со сферой, крестообразный шлиц Pz			

DIN 7500 D	Винт самонарезающий, резьбовыдавливающий Taprite, шестигранная головка с фланцем			
DIN 7500 M	Винт самонарезающий, резьбовыдавливающий Taprite, потайная головка шлиц Pz			
DIN 7504 K	Винт шуруп самонарезающий с шестигранной головкой с фланцем			
DIN 7504 K	Шуруп саморез с длинным буром, шестигранная головка с фланцем			
DIN 7504 M (N)	Винт шуруп самонарезающий с полукруглой уменьшенной головкой			
DIN 7504 P	Винт шуруп самонарезающий с потайной головкой			
DIN 7513 A	Винт самонарезающий с шестигранной головкой, диаметр от 3 до 8, длина от 8 до 50			
DIN 7513 B	Винт самонарезающий с цилиндрической головкой, диаметр от 2,5 до 8, длина от 6 до 50			
DIN 7513 F	Винт самонарезающий с потайной головкой, диаметр от 2,5 до 8, длина от 6 до 50			
DIN 7513 G	Винт самонарезающий с полупотайной головкой, диаметр от 2,5 до 8, длина от 6 до 50			
DIN 7516	Винт самонарезающий с крестообразным шлицем Ph, форма A - линзообразная головка, форма D - потайная головка, форма E - полупотайная головка.		ГОСТ 10621-80	
DIN 7603	Кольцо уплотнительное медное; диаметр внутренний от 4 до 75, диаметр наружный от 8 до 84, толщина от 1.0 до 2.5			
DIN 7604	Пробка (заглушка) резьбовая с шестигранной головкой и фланцем			
DIN 7964	Винт невыпадающий		ГОСТ 10337-80 ГОСТ 10338-80	
DIN 7965	Муфта мебельная со шлицем, гайка с внешней резьбой			
DIN 7967	Гайка стопорная самоконтрящаяся пружинная M4 - M52			
DIN 7969 MU	Винт с потайной головкой со шлицем и с шестигранной гайкой, диаметр от 10 до 24, длина от 20 до 160			

DIN 7971	Саморез шуруп, винт самонарезающий по дереву с цилиндрической головкой со шлицем и полной резьбой диаметр			ISO 1481
	от 2,2 до 8, длина от 6,5 до 70			
DIN 7972	Саморез шуруп, винт самонарезающий по дереву с потайной головкой со шлицем и полной резьбой диаметр от 2,2 до 6,3, длина от 6,5 до 70			ISO 1482
DIN 7973	Саморез шуруп, винт самонарезающий по дереву с полупотайной головкой со шлицем и полной резьбой диаметр от 2,2 до 6,3, длина от 6,5 до 70			ISO 1483
DIN 7976	Саморез шуруп для тонких металлических листов, шестигранная головка, форма С - заострён; диаметр от 2,2 до 8, длина от 6.5 до 70			ISO 1479
DIN 7977	Штифт конический с резьбовой цапфой постоянной длины; диаметр от М5 до М30, длина от 40 до 220			ISO 8737
DIN 7978	Штифт конический с внутренней резьбой; диаметр от 6 до 40, длина от 16 до 140		ГОСТ 9464-79	ISO 8736
DIN 7979	Штифт цилиндрический с внутренней резьбой; диаметр от 5 до 40, длина от 16 до 140			ISO 8733 ISO 8735
DIN 7980	Шайба пружинная гровер для винтов с цилиндрической головкой; внутренний диаметр от 3 до 48			
DIN 7981	Саморез шуруп (винт самонарезающий) для тонких металлических листов, с крестообразным шлицем Pz, Ph, полукруглая (линзообразная) головка; диаметр от 2.2 до 8, длина от 6.5 до 70, форма С - с заостренным концом		ГОСТ 10621-80 ГОСТ 1144-80	ISO 7049
DIN 7981	Саморез шуруп (винт самонарезающий) для тонких металлических листов, профиль Torx, полукруглая (цилиндрическая со сферой) головка, форма С - с заостренным концом		ГОСТ 10621-80 ГОСТ 1144-80	ISO 7049
DIN 7982	Саморез шуруп (винт самонарезающий) для тонких металлических листов, с крестообразным шлицем Pz, Ph, потайная головка, форма С - заострён; диаметр от 2.2 до 6.3, длина от 6.5 до 70		ГОСТ 10619-80 ГОСТ 1145-80	ISO 7050

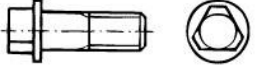
DIN 7983	Саморез шуруп (винт самонарезающий) для тонких металлических листов, с крестообразным шлицем Pz, Ph, полупотайная головка, форма С - заострён; диаметр от 2.2 до 6.3, длина от 6.5 до 70		ГОСТ 10620-80 ГОСТ 1146-80	ISO 7051
DIN 7984	Винт с цилиндрической головкой и внутренним шестигранником под ключ, полная резьба, головка		ГОСТ 11738-84	

	уменьшенной высоты; диаметр от М3 до М24, длина от 5 до 150			
DIN 7985	Винт с линзообразной цилиндрической головкой и крестообразным шлицем Pz, Ph; диаметр от М2 до М10, длина от 4 до 100		ГОСТ 17473-80	ISO 7045
DIN 7985	Винт с линзообразной цилиндрической головкой Torx		ГОСТ 17473-80	ISO 7045
DIN 7989	Шайба плоская увеличенная, усиленная для стальных металлоконструкций			
DIN 7991	Винт высокопрочный с потайной головкой и внутренним шестигранником под ключ; диаметр от М3 до М24, длина от 6 до 200			ISO 10642
DIN 7993 A	Кольцо стопорное пружинное наружное из проволоки, форма А для валов			
DIN 7993 B	Кольцо пружинное стопорное внутреннее из проволоки, форма В для отверстий			
DIN 7995	Шуруп по дереву с полупотайной головкой, крестообразный шлиц Ph, Pz; диаметр от 2.5 до 6, длина от 12 до 100			
DIN 7996	Шуруп по дереву с полукруглой головкой, крестообразный шлиц Ph, Pz; диаметр от 2.5 до 6, длина от 12 до 80			
DIN 7997	Шуруп по дереву с потайной головкой, крестообразный шлиц Ph, Pz; диаметр от 2.5 до 6, длина от 12 до 100			
DIN 9021	Шайба кузовная исполнение А, внешний диаметр около 3d; диаметр внутренний от 3.2 до 33, диаметр наружный от 9 до 92, толщина от 0.8 до 6		ГОСТ 6958-78	ISO 7093-1 ISO 7093-2
DIN 11023	Шплинт (штифт) с кольцом			
DIN 11024	Шплинт пружинный, игольчатый, стальной, нержавеющей			

DIN 22424	Болт с трехгранной головкой и буртиком			
DIN 22425	Гайка трехгранная с буртиком			
DIN 25201	Шайба стопорная NORD-LOCK; парная, оцинкованная, стальная, внутренний диаметр для резьбы от М3 до М36			
DIN 28129	Гайка с кольцом для крышки			
DIN 32501	Болт приварной			
DIN 82101	Скоба D-образная, тип А - без замка, тип С - со шплинтовым замком.	